

Essence

6100851 KUSKEFORKLÆDE (Bestillings nr: 6100851-0072)

Minimalistisk og funktionelt kuskeforklæde med justerbar nakkestroop. Talje-bånd der kan bindes foran eller bagpå, alt efter det look I vælger. To integrerede forlommer, med plads til opbevaring af nødvendige redskaber, når man betjener og hjælper kunderne.

Stofkvaliteter lavet af upcycledede materialer og med ansvarlige produktionsprocesser.

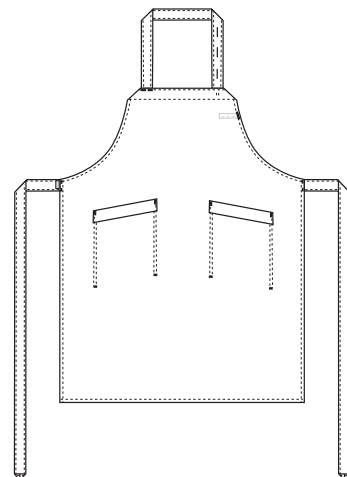

FARVE:



0072-Sort

FAKTA:

- Nakkestroop, justerbar i længden
- Lange bindebånd ved hoften
- To integrerede forlommer
- One size

KVALITET: 50/50% Lyocell Refibra/Genanvendt polyester-235 g/m²

LAGERPROGRAM: One-size

STANDARDE OG SYMBOLER:



www.oeko-tex.com



www.oeko-tex.com



FÆRDIGE MÅL FØR VASK:

One-size: 70 x 90,5 cm



Bemærk: Færdige mål afhænger af måltolerance i produktionen (se ovenfor) samt målemetode (+/- 0.5 cm).
Vær ligeledes opmærksom på, at vaske- og tørreprocesser i vaskeriet kan give krymp på 3-5% (alt afhængig af materialet).
Alle modeller opfylder kravene til industriel vask. Vaskeanvisninger kan ses på vores hjemmeside www.nybo.com

HJEMMEVASK:



KONGELIG HOFLEVERANDØR
NYBO
WORKWEAR SINCE 1962

